

鋼管パイラー PP300C

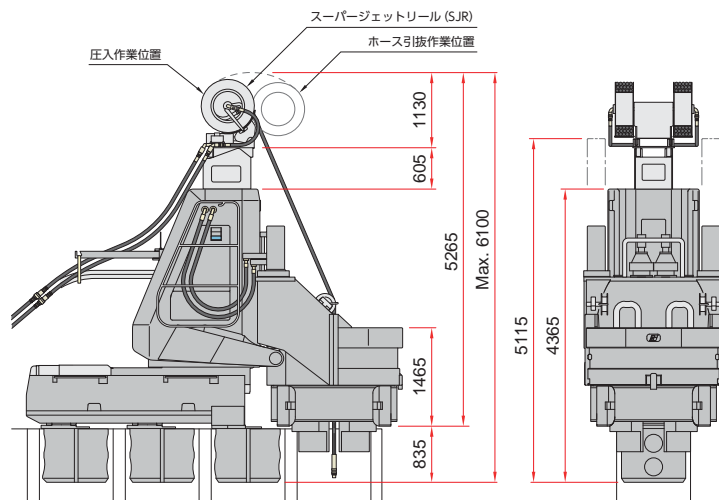
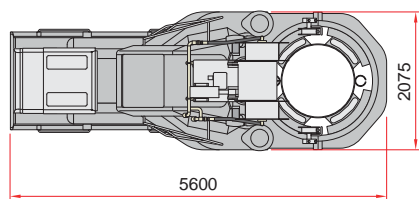

適用杭材	鋼管矢板 φ1000 - 1200 mm	
最大圧入力	3,000 kN (306 t)	
最大引抜力	3,100 kN (316 t)	
ストローク	1,300 mm	
圧入スピード	1.8 - 29.2 m/min	
引抜スピード	1.3 - 20.4 m/min	
パワーユニット	EU300 クローラユニット	
質量	圧入機本体	44,500 kg (φ 1200)
	SJR	1,300 kg
SJR装着時質量	45,800 kg (φ 1200)	