

鋼管パイラー PP200E

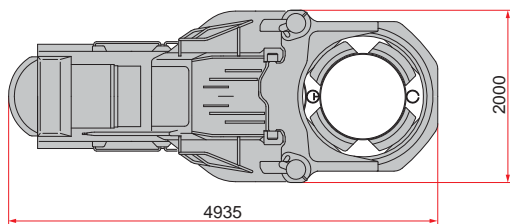

※ φ1000PT施工時

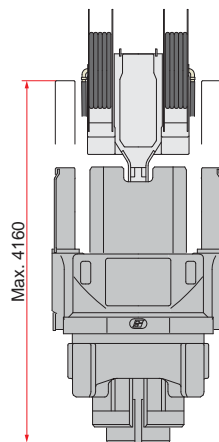
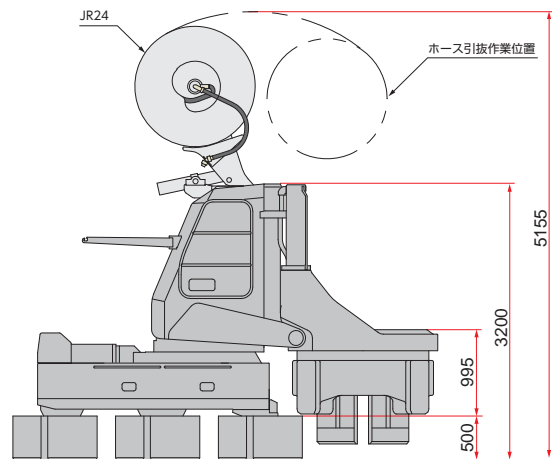

適用杭材	鋼管矢板 φ800 - 1000 mm (PP・PT・LT)	
最大圧入力	2,000 kN (204 t)	
最大引抜力	2,100 kN (214 t)	
ストローク	1,000 mm	
圧入スピード	パワーモード	1.2 - 26.2 m/min
	エコモード	1.0 - 23.6 m/min
引抜スピード	パワーモード	0.9 - 21.2 m/min
	エコモード	0.8 - 18.7 m/min
パワーユニット	EU500A2	
操作方法	ラジオコントロール	
質量	圧入機本体	22,050 kg (φ800) 22,750 kg (φ900) 22,900 kg (φ1000)
	JR24	1,820 kg (標準ジェットホース含む)