

鋼管パイラー PP260B

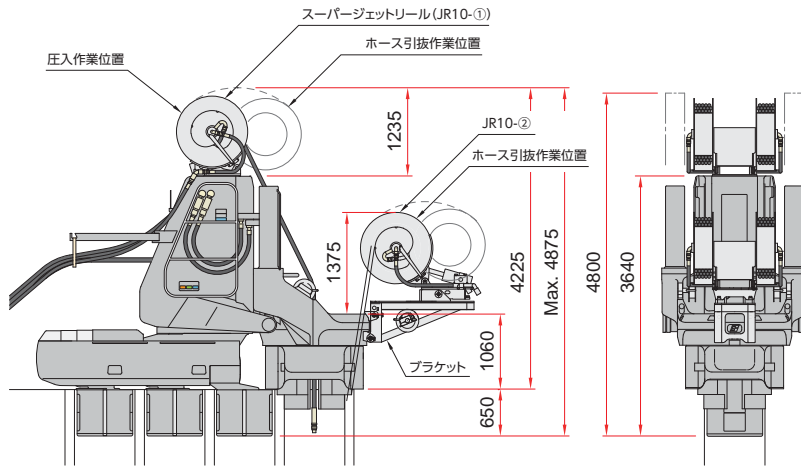
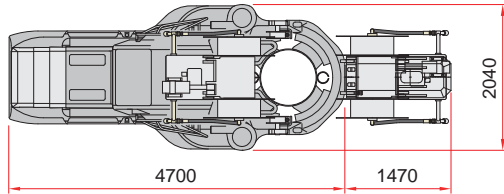

適用杭材	鋼管矢板 φ700 - 900 mm	
最大圧入力	2,600 kN (265 t)	
最大引抜力	2,800 kN (286 t)	
ストローク	1,300 mm	
圧入スピード	2.0 - 33.9 m/min	
引抜スピード	1.4 - 23.7 m/min	
パワーユニット	EU200 クローラユニット	
質量	圧入機本体	29,830 kg (φ900)
	JR10	1,150 kg×2*
	ブラケット	330 kg

*4連仕様 (JR10-②) はオプション